

江苏镇江大港华山马脊墩土墩墓发掘简报

镇江博物馆

内容提要 :马脊墩土墩墓位于江苏镇江大港华山村,是吴国高等级贵族墓。墓葬形制为平面长方形的土坑竖穴墓,墓坑周围有二层台,中心有长方形棺床,棺床上有木质棺板痕迹,共出土器物98件,包括原始瓷、印纹硬陶、铜车器等,时代为西周晚期。

关键词 :镇江 马脊墩 土墩墓 西周

中图分类号 :K871.3;K878.8

文献标识码 :A

一 墓葬位置及概况

马脊墩土墩墓位于江苏镇江大港华山村南缘,捆山河西侧,北面为谏壁大港沿江山脉,南面为十里长山余脉,地处群山环抱的丘陵盆地之中,地势开阔。马脊墩西北800米处分布着断山墩遗址^[1]和大笆斗、小笆斗^[2]土墩墓,西南1公里有东神墩和南神墩等台形遗址(图一)。

2009年第三次文物普查时对马脊墩进行了重新测量,土墩底径近40、高4.5米,外形呈馒头状(彩插三:1)。2013年12月,接当地文保员报告,大港新区万顷良田二期工程施工平整土地时破坏了马脊墩,镇江市文物局和镇江博物馆考古人员随即进行了实地勘察,发现土墩已经被推平,现场发现少量遗物碎片,镇江博物馆立即对马脊墩进行了抢救性发掘。



图一// 马脊墩地理位置示意图

马脊墩土墩已被推平,底面已经露出生土,封土详细情况难以了解,仅可从附近的堆土看出封土灰白色,土质细腻紧密。通过对底面进行清理共发现四个盗洞(编号K2-K5)、一个盗坑(编号K1)和一座墓葬(编号M1),K2、K3位于土墩北部,为圆形和不规则形,面积较小,残留深度40余厘米。K4位于土墩西部,近圆形,直径约2、深0.7米,打破墓坑,略深于墓底。盗坑K1位于南面,接近墓坑,近长方形,长4.2、宽2.6、深2米,坑壁不规则形,其中一面为坡形,方便上下。坑内填土上半部灰黄色,土质松软,下部灰白色,水积层次明显,而且层数很多,显示盗坑的时代比较久远,坑内未发现遗物。K5位于东南,呈酒瓶形,通长3.4米,洞底坡形,逐渐加深,最深处距离现底面1.5米。盗洞和盗坑形状、大小不一,时间有早有晚,表明马脊墩曾遭多次盗掘(图二)。

二 墓葬形制结构

墓葬位于墩体中部偏西南,平面长方形,土坑竖穴结构,方向290°,西壁中部被盗洞D3打破,头向暂定向东。墓坑长8.6、宽6.4、残深0.4米,墓坑四周有红褐色熟土二层台,土质稍紧密,未经夯打,与墓坑同深,南北两侧二层台宽1.1、东侧宽1、西侧宽0.8米,西侧二层台部分被盗洞打破。墓坑中间有一与墓坑同向的长方形土台,长3.75、宽1.5、厚0.16米,由纯净的灰白色细沙土夯打而成,结构紧密、坚硬,表面平整,功能类似晚期墓葬的棺床。土台东、南、北部边缘可见清晰的黄褐色木板纹路,宽约6厘米,推测为木棺痕迹,木棺长约

收稿日期 2015-04-01

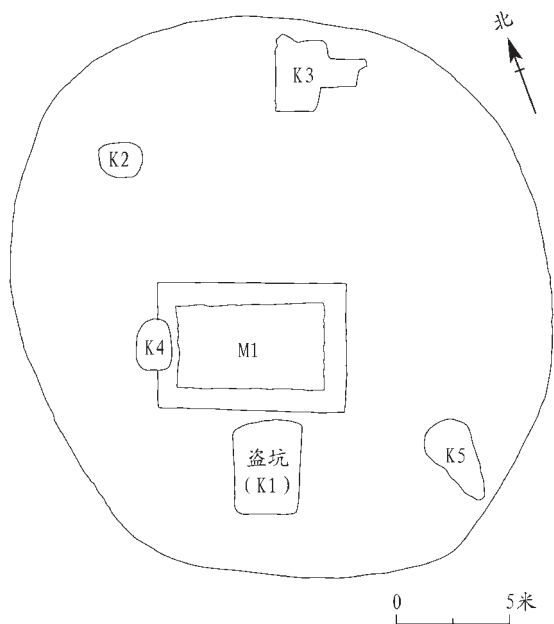

图二// 马脊墩平面图

2.3、宽1.5米。二层台和棺床之间类似椁室,不见椁板痕迹,里面填土灰褐色,土质松软,随葬器物皆位于此,其中大件的硬陶器和数量丰富的原始

瓷器横向排列于东侧头部位置,右手位置为一组铜饰件,大致分两层叠放在一起,周围发现有漆皮痕迹,推测这些铜饰件放置在一漆盒内,左手位置有一片漆皮痕迹,上面未见其他遗物,铜车器位于脚部前面,位置比较分散,现场未发现车辆的痕迹(图三,彩插三2、3)。

三 出土遗物

马脊墩共出土遗物98件,其中原始瓷64件,除1件为碗外其余均为豆,大多变形严重,器表粗糙,器壁较薄,推测并非实用器;印纹硬陶5件,4件硬陶坛,1件硬陶甗,铜车器6件,4件车軛,1件车輿件,1件车踵,铜饰件23件。

原始瓷豆 63件。轮制,内外施釉,圈足内不施釉,胎略粗糙,含细砂,矮圈足。依据口腹变化可分为五式。

I式:32件。敞口,折束腹。尖圆唇,沿面内凹,凹处饰密集弦纹,腹下折收成豆盘,盘内饰密集弦纹,下接喇叭形圈足。M1:2,灰白胎,内外施青黄釉,脱落严重,沿面有红色痕迹。口径12.1、圈足径5.3、高5.4、厚0.2~0.4厘米(图四:1)。M1:11,灰褐胎,含少量细砂,口部略微变形,内外施青黄釉,釉面基本脱落。口径11.8~12.5、圈足径

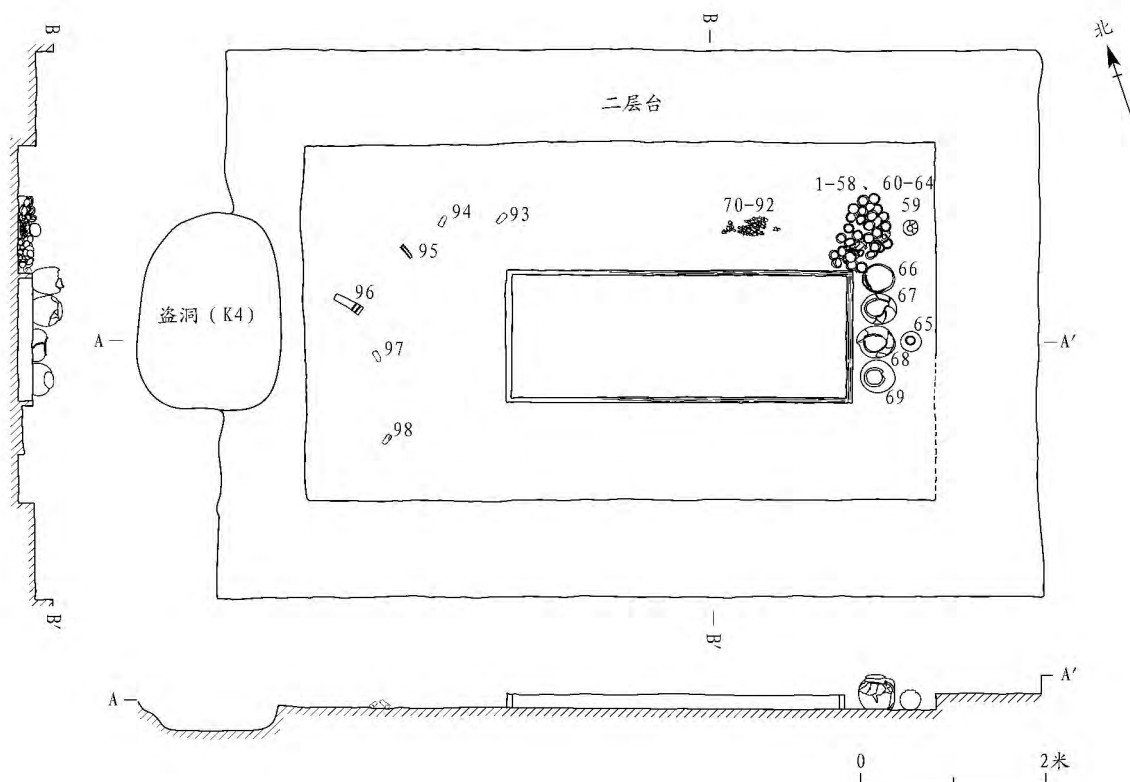

图三// 马脊墩M1平面图、剖视图

1-58、60-64.原始瓷豆 59.原始瓷碗 65.印纹硬陶甗 66-69.印纹硬陶坛 70-92.铜饰件 93-98.铜车器

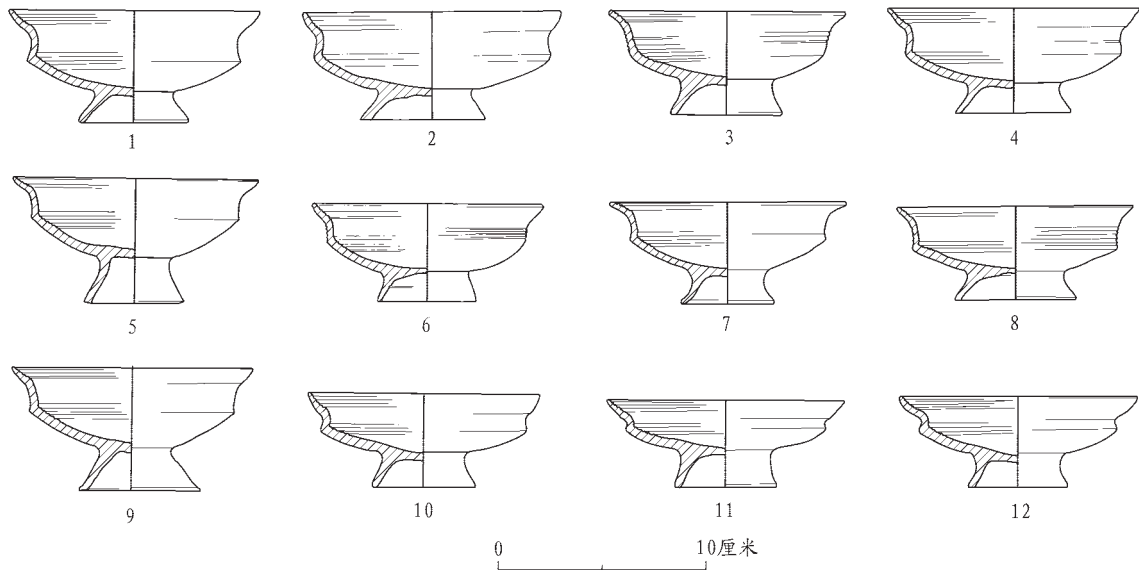

图四// 马脊墩M1出土原始瓷豆

1-9. I 式豆(M1:2, M1:11, M1:13, M1:20, M1:30, M1:34, M1:49, M1:54, M1:56) 10-12. II 式豆(M1:22, M1:50, M1:52)

6、高5.2、厚0.2~0.4厘米(图四 :2)。M1 :13,青灰胎,内外施青釉,少量脱落,圈足内有烟炱痕迹。口径11.4、圈足径5.4、高5、厚0.3~0.6厘米(图四 :3)。M1 :20,青灰胎,内外施青釉,部分脱落,盘底有支烧痕迹。口径12.2、圈足径5.6、高5.05、厚0.2~0.5厘米(图四 :4)。M1 :30,灰白胎,内外施青黄釉,脱落严重,口部微变形。口径11.9~12.3、圈足径4.8、高6、厚0.2~0.4厘米(图四 :5)。M1 :34,青灰胎,变形严重,内外施青釉,基本无脱落,盘底有支烧痕迹。口径11.2~12.1、圈足径4.4~4.7、高4.7、厚0.3~0.5厘米(图四 :6)。M1 :49,青灰胎,内外施青釉,少量脱落。口径11.4、圈足径4.5、高4.9、厚0.3~0.4厘米(图四 :7)。M1 :54,青黄胎,较疏松,内外施青釉,圈足釉脱落。口径11.4、圈足径5.2、高5、厚0.3~0.5厘米(图四 :8)。M1 :56,灰白胎,内外施青釉,少量脱落,整体变形。口径11.5~12.2、圈足径5.9、高5.9、厚0.2~0.4厘米(图四 :9)。

II 式 :10件。敞口,浅盘腹。尖圆唇,束颈,沿面内凹,内凹处饰密集弦纹,腹下折收成豆盘,盘内饰密集弦纹,下接喇叭形圈足。M1 :22,青灰胎,内外施青釉,少量脱落。口径11.2、圈足径5、高4.5、厚0.3~0.5厘米(图四 :10;彩插三 :5)。M1 :50,青灰胎,内外施青釉,少量脱落。口径11.5、圈足径4.9、高4.2、厚0.2~0.5厘米(图四 :11)。M1 :

52,青灰胎,内外施青釉,少量脱落,微变形,盘内有支烧痕迹。口径11.5~11.7、圈足径4.8、高4.4、厚0.2~0.5厘米(图四 :12)。

III 式 :13件。敞口,深弧腹。尖圆唇,窄平沿,腹下折收成豆盘,盘内饰密集弦纹,下接喇叭形圈足。M1 :5,青灰胎,内外施青褐釉,基本全部脱落,微变形,沿面微内凹,内凹处有一道弦纹。口径15.7~16.3、圈足径6.4~6.6、高6.4、厚0.2~0.5厘米(图五 :1)。M1 :14,青灰胎,内外施青釉,脱落严重,沿面微内凹,微变形。口径11.3~11.5、圈足径5.5、高4.7、厚0.2~0.3厘米(图五 :2)。M1 :15,灰白胎,内外施青釉,少量脱落。口径11.8、圈足径6、高5.2、厚0.2~0.5厘米(图五 :3)。M1 :41,青灰胎,内外施青黄釉,脱落严重。口径11.2、圈足径4.9、高5、厚0.2~0.5厘米(图五 :4)。M1 :45,灰白胎,釉全脱落。口径11.7、圈足径5.5、高4.8、厚0.2~0.4厘米(图五 :5)。M1 :53,黄灰胎,胎较疏松,内外施青黄釉,基本全部脱落,圈足微变形。口径12.3、圈足径5.4~5.6、高5.8、厚0.2~0.4厘米(图五 :6)。

IV 式 :7件。侈口,深曲腹下折。尖圆唇,窄沿内凹,内凹处饰一道弦纹,腹下折收成豆盘,最大径位于折腹处,沿外饰弦纹,盘内饰密集弦纹,下接喇叭形圈足。M1 :58,青灰胎,内外施青釉,少量脱落。口径9.9、圈足径5、高5.4、厚0.3~0.5厘米

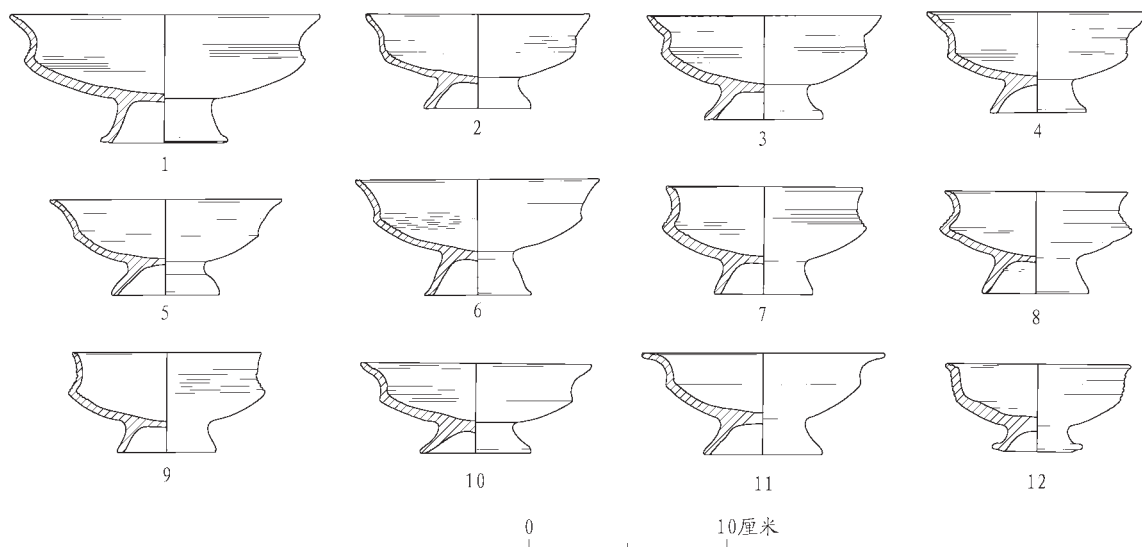

图五// 马脊墩M1出土原始瓷豆、碗

1-6. III式豆(M1:5、M1:14、M1:15、M1:41、M1:45、M1:53)

7-9. IV式豆(M1:58、M1:61、M1:62) 10、11. V式豆(M1:8、M1:40) 12.碗(M1:59)

(图五 :7)。M1 :61,黄灰胎,内外施青黄釉,脱落严重。口径9.2、圈足径5.1、高5.1、厚0.3~0.4厘米(图五 :8)。M1 :62,青灰胎,内外施青釉,少量脱落,微变形。口径9.5~9.7、圈足径5~5.2、高5、厚0.3~0.5厘米(图五 :9,彩插三 :6)。

V式2件。平口微侈,曲弧腹。圆唇,宽平沿,沿上饰密集弦纹,腹下折收成豆盘,盘内饰密集弦纹,下接喇叭形圈足。M1 :8,青灰胎,内外施青釉,釉面光亮,少量积釉,整体微变形,口沿微内凹。口径11.6、圈足径5.6、高4.7、厚0.3~0.5厘米(图五 :10)。M1 :40,青灰胎,内外施青釉,釉面光亮,含少量积釉,器表釉少量脱落,口部变形,盘内有支烧痕迹。口径12~12.3、圈足径6、高5.1、厚0.2~0.6厘米(图五 :11)。

原始瓷碗1件。M1 :59,侈口,尖圆唇,平沿,沿面有一道弦纹,直弧腹,矮圈足,沿外有弦纹,灰白胎夹大量粗砂,内外施青黄釉,大部脱落,口部变形。口径9~9.3、圈足径4.5、高4.4、厚0.4~0.7厘米(图五 :12,彩插四 :1)。

硬陶坛4件。M1 :66,侈口,卷沿,方唇,矮领,溜肩,深弧腹平底,最大径位于上腹部。颈部弦纹,肩及上腹折线纹加回纹组合,中腹至底部饰回纹,纹饰拍印清晰,灰褐胎,轮制,器内有手抹痕迹。口径20.5、最大径32.5、底径20、高41.3、厚0.5~0.8厘米(图六 :1)。M1 :67,广侈口,卷沿,

方唇,矮领,溜肩,深弧腹平底,最大径位于上腹部。颈部弦纹,肩及上腹折线纹及回纹条带状组合,中腹至底部饰回纹,纹饰拍印清晰。灰褐胎,

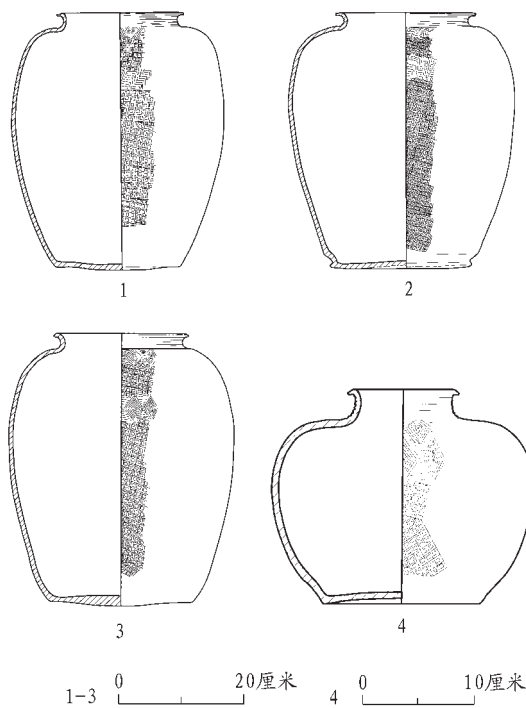

图六// 马脊墩M1出土硬陶器

1-3.印纹硬陶坛(M1:66、M1:67、M1:68) 4.印纹硬陶甗(M1:65)

轮制,口部微变形。口径24.1~24.7、最大径35、底径22.5、高41、厚0.5~0.8厘米(图六:2)。M1:68,侈口,卷沿,尖圆唇,矮领,溜肩,深弧腹平底,最大径位于上腹部。颈部弦纹,肩及上腹套菱填线加回纹组合,中腹以下单一回纹,纹饰拍印清晰。灰褐胎,轮制,器内有手抹痕迹。口径21.5、最大径35.5、底22.5、高43.5、厚0.6~0.8厘米(图六:3)。M1:69,广侈口,卷沿,方唇,矮领,溜肩,深弧腹,平底,最大径位于上腹部。颈部弦纹,肩及上腹细密折线加回纹组合,中腹至底部饰回纹,纹饰拍印清晰,灰褐胎,轮制。口径24、最大径40、底径

23、高40、厚0.5~0.8厘米(彩插四:2)。

硬陶甗 1件。M1:65,小侈口,卷沿,尖唇,矮领,平肩,弧鼓腹,平底,最大径位于上腹部。颈部弦纹,肩至上腹部套菱加填线纹,拍印较深,下腹回纹稍浅。灰褐胎,轮制。口径10、最大径14、高19、厚0.5~0.7厘米(图六:4;彩插四:3)。

铜踵(?) 1件。M1:96,平面呈长方形,两侧微弧,中空,有銎,内有木头残留,部分碳化,銎孔截面等腰梯形,侧面近弓形,一面弧形,靠近銎孔处有一小方形销孔,另一面平,銎孔下有两道凸

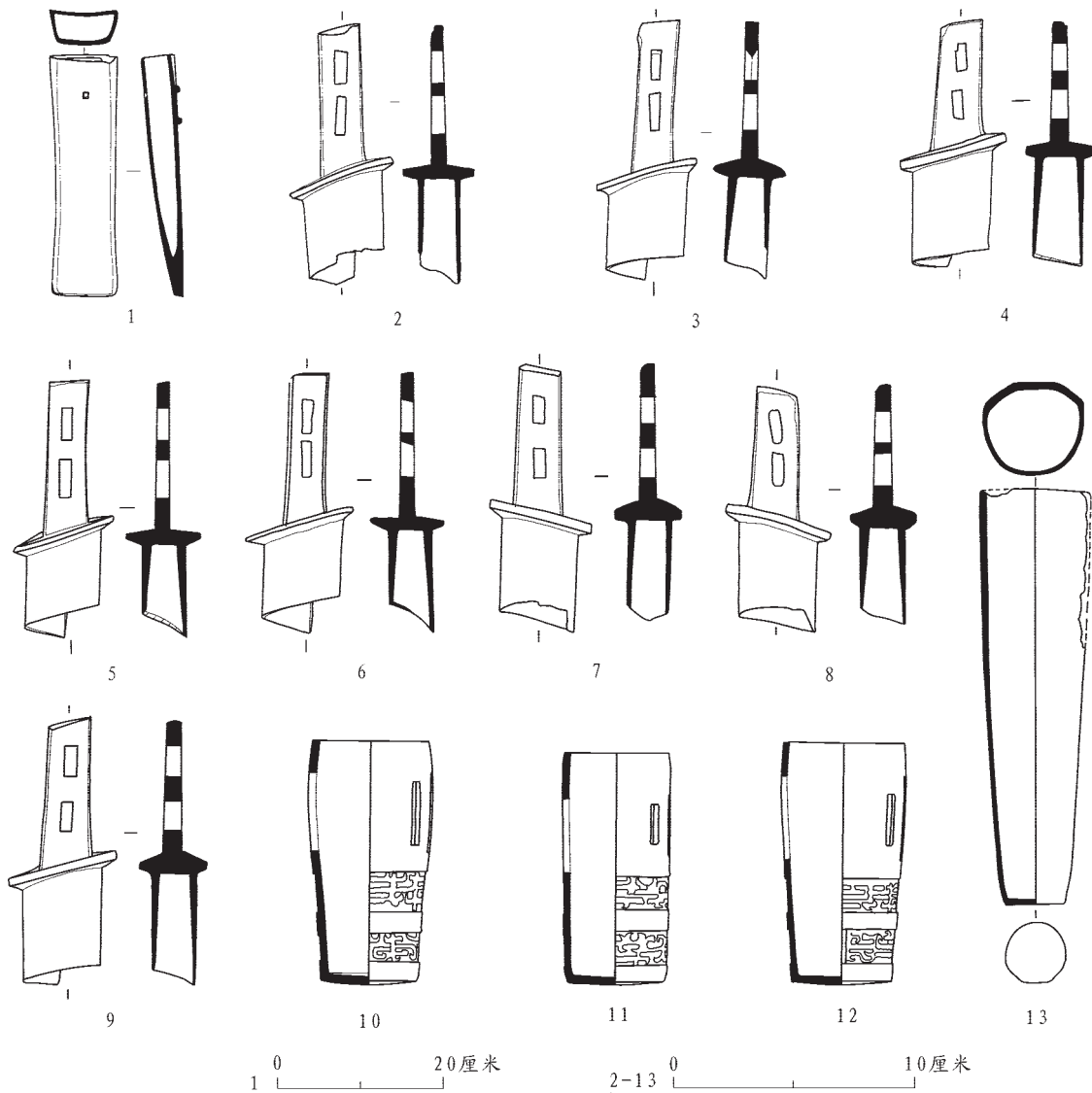

图七// 马脊墩M1出土铜饰件及铜车器

1.铜踵(M1:96) 2-9.铜饰件(M1:71、M1:75、M1:79、M1:89、M1:81、M1:84、M1:86、M1:90)

10-12.铜甗(M1:94、M1:98、M1:97) 13.铜车輿件(M1:95)

起档隔。通长29.2、宽7.5~8.1、厚1.2~4厘米(图七:1;彩插四:4)。

铜饰件 23件,部分残缺。形制基本相同,个体之间各部位尺寸有差别,范制,素面,一端为斜扁平柄,柄上有两个长方形孔,部分孔上遗留有篾条或麻绳,中间桃叶形格向上倾斜,上部扁圆形釜,内有与釜同形的木塞,截面呈椭圆形,螺旋形口。斜扁平柄的形状与车辖相同,但桃叶形的格和椭圆形的螺旋釜部则在迄今发现的青铜器件中找不到类似的,出土位置与其他车器相距甚远,而且数量较多,因此报告中统称为铜饰件,其功能和名称还待进一步的考证(彩插三:4;彩插四:5)。完整器通长10~11、柄宽1.5~1.9、釜长3.8~4.5、宽3.3厘米左右。M1:71,通长10.8、柄长6、柄宽1.7、釜长4.3、釜宽3.3厘米(图七:2)。M1:75,通长10.7、柄长5.7、柄宽1.6、釜长4.3、釜宽3.4厘米(图七:3)。M1:79,通长10.2、柄长5.2、柄宽1.8、釜长4.5、釜宽3.4厘米(图七:4)。M1:89,通长10.6、柄长6.2、柄宽1.7、釜长3.8、釜宽3.2厘米(图七:5)。M1:81,通长10.8、柄长6、柄宽1.6、釜长4.2、釜宽3.3厘米(图七:6)。M1:84,通长10.7、柄长5.8、柄宽1.9、釜长4、釜宽3厘米(图七:7)。M1:86,釜口稍残,残长10、柄长5.4、柄宽1.8、釜长4、釜宽3.3厘米(图七:8)。M1:90,通长11、柄长6、柄宽1.5、釜长4.6、釜宽3.3厘米(图七:9)。

铜甬 4件,一件完全锈蚀。均为筒形,平顶,中空,两侧有对称的两个长方形辖孔,边上各有个长条形销孔。前段素面,后段饰两组浅浮雕变形夔龙纹,个体之间尺寸稍有差别(彩插四:6)。M1:94,从顶部到口部弧鼓形逐渐变粗,通长10、顶端直径4、孔径5厘米(图七:10)。M1:98,直筒形,上下基本一致,通长9.7、顶端直径4、孔径4.2厘米(图七:11)。M1:97,顶部到口部弧形变粗,通长10、顶端直径4、孔径4.8厘米(图七:12)。

铜车輿件(?) 1件。M1:95,柱形,从顶部到口部逐渐变粗,中空,平顶,有釜,内含木头残留,部分碳化,器身半边弧形,半边两棱三面形,素面,下部有一长方形孔。通长17.3、径2.2~4.6、壁厚0.2~0.3厘米(图七:13)。

四 结语

镇江土墩墓中出土铜车马器的墓葬数量较少,有大港烟墩山M1^[3]、丹徒母子墩西周墓^[4]、大港北山顶春秋墓^[5]、丹徒磨盘墩周墓^[6]、谏壁王家山东周墓^[7]、大港青龙山春秋大墓^[8]6处,均位于镇江以东谏壁至大港沿江一线的低山丘陵及其

东南的盆地中。其中烟墩山M1和母子墩的时代为西周早期,磨盘墩时代为两周之际,其他三处为春秋中晚期,对比上述墓葬中出土的铜甬,母子墩的2件直筒锥形,北山顶的6件直筒带沿形,王家山的2件圆筒带宽沿形,与马脊墩出土的铜甬形制皆不同。相较而言,马脊墩出土的铜甬与中原或其他地区西周至春秋早期的形制上更为接近,比如,与上村岭虢国西周晚期墓^[9]、郭家庙西周至春秋早期墓^[10]、随县安居桃花坡一号春秋早期墓^[11]出土的铜甬基本相同,这也为判断马脊墩的时代提供了佐证。

《左传》成公七年:巫臣请使于吴,晋侯许之。吴子寿梦说之。乃通吴于晋。以两之一卒适吴,舍偏两之一焉,教吴乘车,教之战陈,教之叛楚。《史记·吴世家》:王寿梦二年,楚之亡大夫申公巫臣怨楚子反而奔晋,自晋使吴,教吴用兵乘车,令其子为吴行人,吴于是始通于中国。这两段史料一般被认为吴春秋中晚期后才有车马,而烟墩山、母子墩、磨盘墩、马脊墩这四座西周早期至春秋早期的土墩墓中都出土了数量较多的车马器,与同时期中原或其他地区相比,有相同之处,也有区别,说明了吴国在车马的使用上与其他诸侯国基本一致。在发现车马器的墓葬中并没有发现车厢,难以判断这些车马器是否用在战车之上,而史料记载的仅是战车的使用情况,如果把这两段史料作为判断吴国始用车马的依据显然有不妥之处。

镇江以东谏壁至大港沿江一带分布着数量众多的大型土墩墓,这一地区被认为是吴国王陵和贵族墓分布区,墓葬形制中的中原特征明显。马脊墩土墩墓虽然遭到了严重破坏,封土和墓坑开口位置都难以知晓,但墓葬形制还是清晰的,较大的墓坑、二层台的设置,木质棺槨等这些特征都和这一地区其他土墩墓类同。墓葬中不仅出土了大量的原始瓷器,还有制作精美的铜车器,张敏先生在《吴越贵族墓葬的甄别研究》^[12]一文中把随葬车马器作为判断吴越贵族墓的一个重要标准,因此可以认为马脊墩土墩墓是一座吴国贵族墓。

马脊墩出土有原始瓷器、印纹硬陶器和铜车器等,其中原始瓷器和硬陶器时代特征明显,基本符合土墩墓分期中二、三期的器物特征^[13],硬陶坛均为短卷沿,圆溜肩,最大径在腹上部,硬陶甬扁圆腹,纹饰为折线纹和回纹、复线菱形与回纹组合,根据器形和纹饰特征可以判断墓葬的时代应

相当于中原西周晚期,将车舆件釜内木头送至 BETA 实验室进行碳十四测定,校准结果为 B.P.2870—B.P.2760(B.C.920—B.C.810),因此马脊墩土墩墓的年代可定为西周晚期。

(本次发掘工作得到了镇江新区社发局和华山村民的大力支持和配合,发掘过程中南京博物院的专家一直在现场指导工作,在此表示感谢。)

领 队 李永军
发掘人员 李永军 孙 研 居法荣等
执 笔 李永军 孙 研 居法荣

- [1]尹焕章、张正祥:《宁镇山脉及秦淮河地区新石器时代遗址普查报告》,《考古学报》1959年第1期。
[2]南京博物院、镇江博物馆、丹徒县文教局:《江苏丹徒横山、华山土墩墓发掘报告》,《文物》2000年第9期。
[3]江苏省文物管理委员会:《江苏丹徒烟墩山西周墓及附葬坑出土的器物补充材料》,《文物资料丛刊》1956年第1期。

- [4]镇江博物馆、丹徒县文管会:《江苏丹徒大港母子墩西周铜器墓发掘报告》,《文物》1984年第5期。
[5]江苏省丹徒考古队:《江苏丹徒北山顶春秋墓发掘报告》,《东南文化》1988年第3、4期。
[6]南京博物院:《江苏丹徒磨盘墩周墓》,《考古》1985年第11期。
[7]镇江博物馆:《江苏镇江谏壁王家山东周墓》,《文物》1987年第12期。
[8]丹徒考古队:《丹徒青龙山春秋大墓及附葬墓发掘报告》,徐湖平主编《东方文明之韵:吴文化国际学术研讨会论文集》,岭南美术出版社2000年。
[9]中国社会科学院考古研究所:《上村岭虢国墓地》,科学出版社1959年。
[10]襄樊市考古队、湖北省文物考古研究所、湖北孝襄告诉公路考古队:《枣阳郭家庙曾国墓地》,科学出版社2005年。
[11]随州市博物馆:《湖北随县安居出土青铜器》,《文物》1982年第12期。
[12]张敏:《吴越贵族墓葬的甄别研究》,《文物》2010年第1期。
[13]邹厚本:《江苏南部土墩墓》,《文物资料丛刊》6,文物出版社1982年。

(责任编辑、校对:黄 苑)

A Brief Excavation Report of the Mound Tomb at Majidun, Huashan, Dagang, Zhenjiang, Jiangsu Zhenjiang Museum

Abstract: The mound tomb of Majidun located in Huashan, Dagang, Zhenjiang, Jiangsu is a high graded noble tomb of the Wu State. It is a rectangular shaped vertical pit tomb constructed with wall shelves. In the center of the tombs sits a coffin bed with traces of wood coffin boards. The unearthed 98 burial objects include some primitive porcelains, patterned hard potteries and bronze vehicles dating back to late Western Zhou.

Key words: Zhenjiang; Majidun; mound tomb; Western Zhou

江苏镇江马脊墩土墩墓及出土遗物



1.马脊墩原貌(北 南)

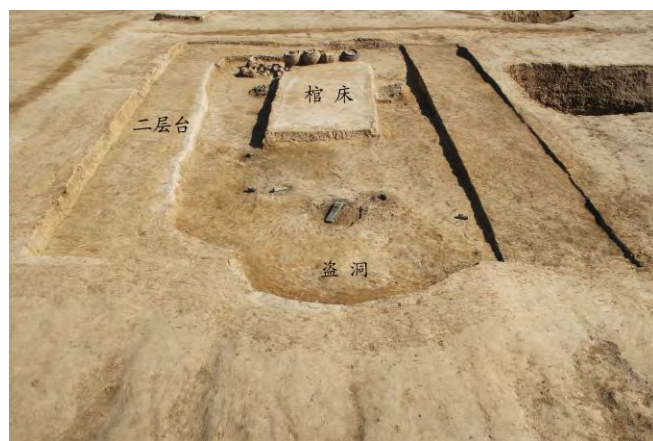

2.M1(西 东)



3.墓坑清理结束后情形(东 西)



4.铜饰件出土时情形



5.II式原始瓷豆(M1:22)



6.IV式原始瓷豆(M1:62)

(文见第32页)

江苏镇江马脊墩土墩墓出土遗物



1.原始瓷碗(M1:59)



2.印纹硬陶坛(M1:69)



3.印纹硬陶甗(M1:65)



4.铜车踵(M1:96)



5.铜饰件



6.铜车𨾏

(文见第32页)

『東南文化』2015年第3号主な論文の要旨

1. 中国文化遗产の中央直接管理の可能性について(付文軍 王元林)

要旨 : 中央と地方が文化遗产の価値と類型によるランクに基づき、それぞれランクの文化遗产の管理を施すことは、世界において各国遺産管理制度の基本だ。歴史原因と制度条件の違いによって、各国中央政府は文化遗产管理に介入程度と範囲も異なる。地方政府は土地の領有権をもつか持たないか、地方財政の支出比例、中央政府が地方政府に対する査定など要素が、文化遗产が中央政府に直接管理される程度に関わる。

キーワード : 文化遗产 中央直接管理 土地領有権 地方財政支出 政府査定

2. 江蘇句容東岡頭遺跡の発掘及び湖熟文化研究への啓示(朱国平 高 偉)

要旨 : 東岡頭遺跡は保存状態がよく、包含層が厚く、遺物と遺構が豊富で、江南地区における商周時期文化及び寧鎮地区における新石器時代文化の特徴を研究することにとっては極めて高い学術価値がある。当遺跡は湖熟文化中心地の秦淮河流域に位置し、主な遺構は西周時期に当たる典型的な湖熟文化のものだ。当調査は湖熟文化の性格を把握することには役に立ち、湖熟文化を深く検討するための資料になる。

キーワード : 東岡頭遺跡 湖熟文化 無紋鬲 印紋硬土器

3. 江蘇鎮江大港華山馬脊墩土墩墓発掘簡報(鎮江博物館)

要旨 : 馬脊墩土墩墓は鎮江大港華山村に位置し、吳国高等貴族墓だ。墓は平面が長方形で、墓坑が竪穴で、二層台があり、長方形木棺は痕跡が土台にしか残らず、副葬品は98点に及び、原始磁器、印紋硬土器、銅質車馬具などが含まれている。当墓は西周晩期にあたる。

キーワード : 鎮江 馬脊墩 土墩墓 西周

4. 江蘇溧陽北宋李彬夫婦墓出土俑像と墓誌及び葬俗特徴研究(彭 輝)

要旨 : 1978年江蘇溧陽北宋李彬夫婦墓から若干の釉陶人像が出土した。簡報によって部分 五星神、二十八宿像及び功曹俑、真武像、力士像、金剛神像などはそれぞれ『大漢原陵秘葬経』の十二辰俑、仰觀伏聽俑、天闕地軸俑、廉路神俑、当壙当俑などの特徴と一致する。当墓は道教気味強い墓で、副葬品は『大漢原陵秘葬経』の規制に従って、墓誌には李氏家族の家譜が記載されており、北宋時期社会生活、宗教関係、墓葬制度と地方誌を研究する用の重要な資料になる。

キーワード : 北宋 李彬夫婦墓 釉陶俑 大漢原陵秘葬経 墓誌 道教 葬俗 溧陽

5. 文献計量と定性分析による我が国デジタル博物館研究の進展(孫 遜)

要旨 : 我が国デジタル博物館研究進展についての総合論述は少ない。計量と定性 結びは良好な研究方法だ。1999 - 2014年にわたってわが国デジタル博物館に関する研究(CNKI)を文献計量法で、統計分析を行い、定性分析法で我が国デジタル博物館研究進展を整理し解釈した。これは我が国デジタル博物館研究の現状と全体脈絡を把握することに役にたつのみならず、業界はデジタル博物館研究と建設に関する認識を向上させ、デジタル博物館研究体系の完成を推進させ、デジタル博物館学 の建設にも役に立つ。

キーワード : デジタル博物館 文献定量 定性分析 定性と定量 可視化分析

(翻译 黄建秋)

『東南文化』2015년 제3기 주요 논문 제요

1. 「중국 문화유산을 중앙이 직접 관리하는 것에 대한 실현 가능성 분석」(付文軍, 王元林)

제요: 문화유산의 가치와 유형에 근거하여 중앙과 지방이 등급을 나누어 관리하는 것은 세계 각국의 유산 관리제도의 기본적인 추세이다. 각기 다른 역사 원인과 제도 조건에 의하여 각국 중앙정부의 문화유산 관리에 대한 정도와 범위가 다르다. 이러한 제도 조건 중 지방정부가 토지에 대한 직접적인 통제권을 가지고 있는가의 여부, 지방 재정의 지출 비율, 중앙의 지방 정부에 대한 성적 심사 등 요소는 문화유산을 중앙이 직접 관리하는 정도를 결정하고, 또 중국 문화유산에 대한 중앙의 직접 관리를 실행함에 있어서 주된 제약 조건을 구성하였다.

주제어: 문화유산, 중앙의 직접 관리, 토지 통제권, 지방 재정 지출, 정부 성적 심사

2. 「江蘇 句容 東崗頭 유적지의 발굴 및 湖熟文化 연구에 대한 시사」(朱國平, 高偉)

제요: 東崗頭 유적은 보호 상태가 비교적 양호하다. 문화 퇴적층이 두텁고 유물의 내용이 풍부하여 江南지역 商·周 시기 문화 및 南京과 鎮江지역 신석기 문화의 특징을 연구하는 데 있어서 상당히 높은 학술적 가치를 지니고 있다. 유적지가 湖熟文化의 중심 구역인 秦淮河 유역에 위치하며 그 西周시기 문화 유물은 전형적인 호숙 문화에 속한다. 이번 발굴을 통해 호숙문화의 전형적 특징을 정확하게 파악하고, 그에 대한 심도 있는 연구를 위한 자료들을 축적하게 되었다.

주제어: 東崗頭 유적, 湖熟文化, 민무늬 술(素面鬲), 印紋硬陶

3. 「江蘇 鎮江 大港 華山 馬脊墩 土墩墓 발굴에 관한 간략 보고」(鎮江博物館)

제요: 馬脊墩 토둔묘는 鎮江 大港 華山村에 위치하며 吳나라 상등 귀족의 묘이다. 묘의 형상과 구조는 평면 장방형의 土坑豎穴墓로 묘갱의 주위에는 二層臺가 있고 중심에는 장방형의 棺床이 있으며 관상 위에는 나무 棺板的 흔적이 있다. 모두 98건의 器物이 출토되었는데 그 중에는 원시자기, 印紋硬陶, 銅車器 등이 포함되며 시대는 西周 말기에 해당한다.

주제어: 鎮江, 馬脊墩, 土墩墓, 西周

4. 「江蘇 溧陽 北宋 李彬 부부 묘에서 출토된 俑의 모양과 墓誌 및 매장풍속의 특징 연구」(彭輝)

제요: 1978년 江蘇 溧陽 北宋 李彬 부부묘에서 약간의 유약을 바른 도기 塑像이 출토되었다. 원래 브리핑에 서 소개한 五星神 二十八宿 소상과 功曹俑 眞武像 力士俑 金剛神像 등 소상은 각기 『大漢原陵秘葬經』중에 기록된 十二辰俑 仰觀伏聽俑 天關地軸俑 廉路神俑 當壙當野俑 등의 특징과 부합한다. 이 묘는 도교적 매장풍속의 특징이 농후한 북송 시기의 고분이다. 출토된 기물은 『대한원릉비장경』의 규정에 따랐고 묘지는 북송 시기 율양 이씨 가족의 가계를 명시하고 있는데, 이는 북송 시기 사회생활 종교관계 고분제도와 지방사지의 연구에 있어서 중요한 실물 자료이다.

주제어: 北宋, 李彬 부부묘, 釉陶俑, 『大漢原陵秘葬經』, 墓志, 도교, 매장풍속, 溧陽

5. 「文獻計量과 定性分析法에 기초한 우리나라 디지털박물관 연구의 진전」(孫遜)

제요: 우리나라는 디지털박물관 연구의 진전에 대한 종합적 평가 연구가 결여되어 있다. 定性和定量의 결합은 비교적 적합한 연구 방법으로써 1999-2014년간 우리나라의 디지털박물관에 관한 연구문헌(CNKI)을 연구 대상으로 삼아 문헌계량법을 이용하여 통계 분석을 진행하고 정성분석법을 사용한다면 우리나라 디지털박물관 연구의 진전에 대한 정리 해석이 가능하다. 이는 우리나라 디지털박물관 연구의 현황과 전체적 맥락에 대한 이해뿐만 아니라 업계의 디지털박물관 연구와 건립의 지적 인식을 제고시키는데 도움이 된다. 또한 디지털박물관 연구를 한층 체계화하고 나아가 디지털박물관학의 형성을 촉진시킬 수 있다.

주제어: 디지털박물관, 文獻計量, 定性分析法, 定性和定量, 가시화 분석

(翻譯: 尹恩子)